

BorgWarner Garante Outro Projeto de Inversor Duplo com Grande Montadora Chinesa

- *A BorgWarner continua a colaboração estratégica com esta montadora no setor de veículos de nova energia (NEV)*
- *O Inversor Duplo (Dual Inverter) fornecido pela BorgWarner apresenta um design estrutural altamente integrado*
- *A BorgWarner continua aprimorando a tecnologia Dual Inverter*

Auburn Hills, Michigan, 31 de Julho de 2025 – A BorgWarner fechou um novo contrato para fornecer inversores duplos para veículos híbridos de um importante fabricante chinês de equipamentos originais (OEM). Isso amplia a parceria entre as empresas após a colaboração para inversores duplos em 2021. O novo projeto está programado para iniciar a produção em massa até o final de 2025.

“Estamos muito satisfeitos por conquistar mais uma vez o negócio de inversor duplo deste importante cliente. Este marco representa uma nova fase de colaboração no setor de veículos de nova energia”, disse o Dr. Stefan Demmerle, Vice-Presidente da BorgWarner Inc. e Presidente e Gerente Geral da PowerDrive Systems. “No mercado de NEV em rápida evolução da China, a BorgWarner continua comprometida em apoiar nossos clientes com soluções de eletrificação inovadoras e de alta qualidade.”

O inversor duplo da BorgWarner permite o controle síncrono de dois motores por meio de um único controlador. Isso aumenta significativamente a flexibilidade de encapsulamento e a conveniência de instalação. Com a tecnologia de encapsulamento própria, os módulos de potência da BorgWarner podem ser configurados de forma flexível — diferentes módulos são integrados em um pacote compacto — reduzindo efetivamente o peso e o custo.

A natureza avançada da tecnologia de inversor duplo da BorgWarner é ainda mais evidente pelo design do módulo de potência, que reduz a resistência térmica em até 50% em comparação com o resfriamento unilateral, aumentando significativamente a densidade de

potência. Além disso, a tecnologia permite o encapsulamento de diferentes tipos de matrizes semicondutoras em módulos do mesmo tamanho, garantindo a conformidade com os padrões de eficiência cada vez mais rigorosos do ciclo de teste de veículos leves (CLTC) da China. A regulação adaptativa da tensão da bateria amplia significativamente as faixas de operação de potência constante e alta eficiência do motor, melhorando a eficiência geral do sistema.

A tecnologia de inversor duplo da BorgWarner continua a evoluir, com otimização contínua do design do sistema e do hardware com base nas principais tecnologias. O modelo de produção de terceira geração apresenta um único chip de alto desempenho capaz de lidar simultaneamente com a conversão CC-CC e o controle duplo do motor, podendo ser configurado com interfaces auxiliares de alta tensão de acordo com as necessidades do cliente. O modelo de produção de quarta geração integra um conversor boost e inversores duplos, e oferece um módulo CC-CC opcional, atendendo às diversas demandas de plataformas de veículos híbridos.

Sobre a BorgWarner

Por mais de 130 anos, a BorgWarner tem sido uma líder global transformadora de produtos, trazendo inovação de mobilidade bem-sucedida ao mercado. Com foco na sustentabilidade, estamos ajudando a construir um futuro mais limpo, saudável e seguro para todos.

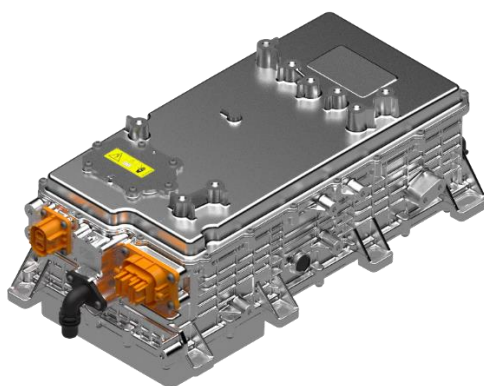

BorgWarner garante outro projeto de inversor duplo com grande OEM chinês

Declarações Prospectivas: Este comunicado pode conter declarações prospectivas, conforme contemplado pela Lei

de Reforma de Litígios de Títulos Privados de 1995, que se baseiam nas perspectivas, expectativas, estimativas e projeções atuais da administração. Palavras como "antecipa", "acredita", "continua", "poderia", "projetado", "efeito", "estima", "avalia", "espera", "prevê", "meta", "orientação", "iniciativa", "pretende", "pode", "perspectiva", "planeja", "potencial", "prevê", "projeta", "busca", "busca", "deve", "visa", "quando", "irá", "iria" e variações dessas palavras e expressões semelhantes destinam-se a identificar tais declarações prospectivas. Além disso, todas as declarações, exceto declarações de fatos históricos, contidas ou incorporadas por referência neste comunicado que esperamos ou antecipamos que ocorrerão ou poderão ocorrer no futuro em relação à nossa estratégia de negócios, metas, planos, referências a sucesso futuro e outros assuntos semelhantes, são declarações prospectivas. Todas as declarações prospectivas são baseadas em suposições e análises feitas por nós à luz de nossa experiência e nossa percepção de tendências históricas, condições atuais e desenvolvimentos futuros esperados, bem como outros fatores que acreditamos serem apropriados nas circunstâncias. Declarações prospectivas não são garantias de desempenho, e os resultados reais da Companhia podem diferir materialmente daqueles expressos, projetados ou implícitos nas declarações prospectivas.

Você não deve depositar confiança indevida nessas declarações prospectivas, que são válidas apenas na data deste comunicado. As declarações prospectivas estão sujeitas a riscos e incertezas, muitos dos quais são difíceis de prever e geralmente estão além do nosso controle, que podem fazer com que os resultados reais sejam materialmente diferentes daqueles expressos, projetados ou implícitos nas declarações prospectivas. Esses riscos e incertezas, entre outros, incluem: evolução dos regimes legais, regulatórios e tributários; interrupções no fornecimento que nos afetam ou aos nossos clientes; disponibilidade e preços de commodities; e incapacidade de atingir os níveis esperados de recuperabilidade em negociações comerciais com clientes sobre esses custos; desafios competitivos de concorrentes existentes e novos, incluindo clientes de fabricantes de equipamentos originais ("OEM"); os desafios associados a tecnologias em rápida mudança e nossa capacidade de inovar em resposta; a dificuldade em prever a demanda por veículos elétricos e o crescimento de nossa receita de veículos elétricos; futuras mudanças em leis e regulamentos, incluindo, a título de exemplo, impostos e tarifas, nos países em que operamos; potenciais interrupções na economia global causadas por guerras ou outros conflitos geopolíticos; a capacidade de identificar alvos e consumir aquisições em termos aceitáveis; falha em realizar os benefícios esperados das aquisições em tempo hábil; a possibilidade de que nossa isenção de impostos em 2023 de nossos antigos segmentos de Sistemas de Combustível e Pós-venda em uma empresa de capital aberto separada não alcance os benefícios pretendidos; a falha em integrar prontamente e efetivamente os negócios adquiridos; o potencial de passivos desconhecidos ou inestimáveis relacionados aos negócios adquiridos; impactos de nossa saída do negócio de carregamento; nossa dependência da produção de automóveis e caminhões, que é altamente cíclica e sujeita a interrupções; nossa dependência de grandes clientes OEM; impactos de quaisquer greves futuras envolvendo qualquer um de nossos clientes OEM e quaisquer ações que tais clientes OEM tomem em resposta; flutuações nas taxas de juros e taxas de câmbio; nossa dependência de sistemas de informação; a incerteza do ambiente econômico global; a incerteza em torno das políticas comerciais globais, incluindo tarifas e restrições à exportação, e seus impactos sobre a Empresa, seus clientes e fornecedores e as economias nas quais a Empresa opera; o resultado de processos legais existentes ou futuros, incluindo litígios com relação a várias reivindicações, ou investigações governamentais, incluindo litígios relacionados; impactos de quaisquer potenciais transações futuras de aquisição ou alienação; e os outros riscos, observados em relatórios que arquivamos com a Securities and Exchange Commission, incluindo o Item 1A, "Fatores de Risco" em nosso Formulário 10-K arquivado mais recentemente e/ou Relatório Trimestral no Formulário 10-Q. Não assumimos nenhuma obrigação de atualizar ou anunciar publicamente quaisquer atualizações ou revisões de quaisquer declarações prospectivas neste comunicado para refletir qualquer mudança em nossas expectativas ou qualquer mudança em eventos, condições, circunstâncias ou suposições subjacentes às declarações.

Contato de Relações Públicas

Tatiane Zambão

(11) 3183-0487

mediacontact.sa@borgwarner.com