

### 博格华纳再获中国知名汽车制造商双逆变器项目

- 与该客户在新能源汽车领域的战略合作持续深化
- 博格华纳双逆变器采用高度集成化的结构设计
- 博格华纳双逆变器技术持续迭代升级

密歇根州奥本山，2025年7月31日 – 博格华纳中国电驱动业务取得新进展，公司近日成功斩获中国知名汽车制造商双逆变器项目，为其混动车型提供配套。这也是双方继2021年达成首个双逆变器合作后的再度携手，新项目计划于2025年底量产。

博格华纳动力驱动系统总裁兼总经理 Stefan Demmerle 博士表示：“很高兴再次赢得该重要客户的双逆变器业务，这不仅是双方合作的又一重要里程碑，也标志着双方在新能源领域的合作迈入新阶段。在快速发展的中国新能源汽车市场，博格华纳始终致力于通过创新且高质量的新能源解决方案，全力支持中国客户的发展。”

博格华纳双逆变器采用高度集成化的结构设计，通过单控制器实现对双电机的同步控制与驱动，大幅提升了封装灵活性与安装便捷性。凭借博格华纳独有的封装技术，可对功率模块进行灵活配置，不同功率模块集成于一个紧凑的封装中，有效减少了重量和成本。

博格华纳双逆变器的技术先进性还体现在：采用功率模块设计，相较于单面冷却方案，热阻降幅高达50%，显著提升了功率密度；不同类型的晶圆可以封装在相同尺寸的模块中，能满足未来中国轻型汽车行驶工况（CLTC）日趋严苛的效率标准；通过自适应调节电池电压，大幅拓宽了电机的恒功率区间与高效区间覆盖范围，提升系统效率。

博格华纳双逆变器技术正持续迭代升级，在核心技术的基础上，不断优化系统和硬件设计。其中，第三代量产双逆变器搭载高性能单芯片，能同步处理DCDC系统和双电机控制任务，也可根据客户需求配置高压辅助接口。第四代量产双逆变器则集成了升压电路和双电机控制器，同时提供DCDC模块选装方案，适配不同混合动力车型的多样化需求。

#### 关于博格华纳

130多年来，作为全球变革性的产品领导者，博格华纳一直秉承推陈出新的精神，不断将创新移动解决方案推向市场。以可持续性为重点，我们致力于为所有人打造更洁净、更健康和更安全的未来。

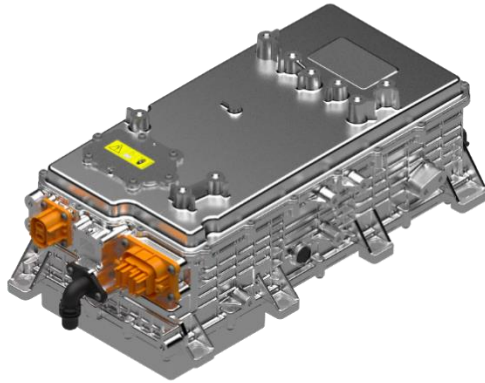

## 博格华纳再获中国知名汽车制造商双逆变器项目

**前瞻性声明：**本新闻稿可能包含符合1995年《私人证券诉讼改革法案》规定的前瞻性声明。这些声明基于管理层当前的判断、预期、估计和预测。诸如“预期”、“相信”、“持续”、“可能”、“设计”、“影响”、“估计”、“评估”、“期望”、“预测”、“目标”、“指引”、“举措”、“打算”、“或许”、“展望”、“计划”、“潜在”、“预测”、“项目”、“追求”、“寻求”、“应当”、“目标”、“何时”、“将”、“会”等词语及其类似表述，均用于标识此类前瞻性声明。此外，凡本新闻稿中包含或经引用提及的，除历史事实之外的所有陈述，包括但不限于我们预计或可能发生的与财务状况、业务战略及其实施举措有关的事项（包括运营调整、竞争优势、战略目标、业务拓展、运营增长、未来成功的预期等），均构成前瞻性声明。此外，某些会计估计（例如我们最近提交的年度报告Form 10-K中第7项“关键会计政策与估计”所描述者）亦具有前瞻性特征。

所有前瞻性声明均基于我们结合经验、对历史趋势的理解、当前环境的判断以及对未来发展情况的合理预期，同时也考虑了我们认为在当下情形下适用的其他因素。然而，前瞻性声明并不构成对公司业绩的保证，公司实际经营结果可能与前瞻性声明所表达、预测或暗示的结果存在重大差异。

请勿对这些前瞻性声明给予过度依赖，因为其仅反映本新闻稿发布之日的情况。前瞻性声明受到多种风险和不确定因素的影响，其中许多因素难以预判，且通常超出公司控制范围，可能导致实际结果与前瞻性声明所表达、预测或暗示的结果产生重大差异。相关风险和不确定因素包括但不限于：影响我们或客户的供应链中断、大宗商品的供应情况及价格波动，以及与客户商业谈判中未能实现预期成本回收；来自现有或新进入市场参与者（包括整车厂客户）的竞争压力；技术快速迭代（尤其是电动化相关技术）带来的挑战，以及我们响应和推动创新的能力；对新能源汽车市场需求及其营收增长的预判难度；我们业务所处国家未来税收、关税等政策法规的变化；战争或其他地缘政治冲突对全球经济的潜在影响；能否顺利识别并以合理条款完成收购交易；未能按计划实现收购效益的风险；我们于2023年将原燃油系统及售后市场业务免税分拆为独立上市公司的交易，可能无法达到预期结果；收购整合过程中的延迟或低效；并购标的中可能存在的未知或难以估量的潜在责任；我们高度依赖于周期性强、易受扰动的汽车和商用车产量；我们对主要客户的集中依赖；未来可能发生的OEM客户罢工及其应对措施带来的影响；利率和外汇汇率的波动；对信息系统的依赖；全球经济的不确定性；全球贸易政策（如关税、出口限制等）变化的不确定性及其对公司、客户、供应商和运营所在市场的潜在影响；现有或未来法律程序，包括涉及索赔事项的诉讼或政府调查及相关法律风险的结果；未来潜在收购或资产剥离交易的可能影响；以及我们向美国证券交易委员会提交的文件（包括我们最新提交的Form 10-K年报和/或Form 10-Q季报中第1A项“风险因素”）中披露的其他风险内容。

我们不承担对本新闻稿中任何前瞻性声明进行更新，或因预期、事件、情况、环境或相关假设发生变化而公开发布修订版本的义务。

### 公关联络人：

孙树强

电话：021-60833188

邮箱：[mediacontact.china@borgwarner.com](mailto:mediacontact.china@borgwarner.com)