

### 博格华纳将为北美知名汽车制造商提供高性能集成式电驱动模块及双逆变器发电模块

- 该技术将应用于客户的增程式电动卡车及 SUV 车型
- 在实现高度紧凑化的同时，满足并提升动力、扭矩及整车性能要求
- 充分展现博格华纳在北美乃至全球范围内深厚而广泛的动力系统技术实力

密歇根州奥本山，2026年2月11日—全球创新与可持续出行解决方案的产品领导者博格华纳宣布，已获得一家北美知名汽车制造商的业务定点，将为其提供高性能、高效率的 800V 辅驱集成式电驱动模块 (iDM)，以及集成双逆变器的发电模块。该解决方案将应用于该客户一系列增程式电动卡车及大型 SUV 车型，计划于 2029 年实现量产。此次重要项目定点标志着博格华纳在多个关键领域取得突破性进展，其中包括新一代 Viper 功率模块的首次导入应用。

博格华纳 800V iDM 采用可扩展的二合一高度集成设计，将高效感应电机与减速器整合于一体，适用于混合动力及纯电动车型。发电模块则采用永磁电机，并将双逆变器直接集成至内燃机中，用于拓展整车平台的续航能力。两大模块的协同应用，使车辆在具备纯电驱动性能与优势的同时，在需要时仍可依托内燃机提供稳定的动力支持。

博格华纳全球副总裁、动力驱动系统总裁兼总经理 Stefan Demmerle 博士表示：“此次项目定点充分彰显了博格华纳在北美动力系统领域的技术广度与深度，体现了我们在创新设计和先进制造方面的综合实力，能够为客户提供涵盖平台化、高性能、高效率驱动单元，以及逆变器、电机、控制板等在内的完整电驱动产品组合。我们非常荣幸能够延续并深化与这家备受尊敬的汽车制造商之间的紧密合作关系。”

在产品开发过程中，如何在与内燃机系统共享的有限空间内满足客户严苛的性能目标，是设计工作的关键挑战之一。博格华纳团队在 iDM 中采用高效率、高扭矩密度的感应电机方案，在确保卓越性能的同时实现了紧凑化设计。该感应电机无需使用永磁材料，有助于增强供应链韧性。在发电模块方面，博格华纳基于新一代 Viper 功率开关技术，开发了高度优化的双逆变器架构。这一自主研发、功率密度极高的功率模块，不仅实现了更小体积的系统设计，同时兼顾成本竞争力与整体系统效率的提升。

关于博格华纳

130 多年来，作为全球变革性的产品领导者，博格华纳一直秉承推陈出新的精神，不断将创新移动解决方案推向市场。以可持续性为重点，我们致力于为所有人打造更洁净、更健康和更安全的未来。

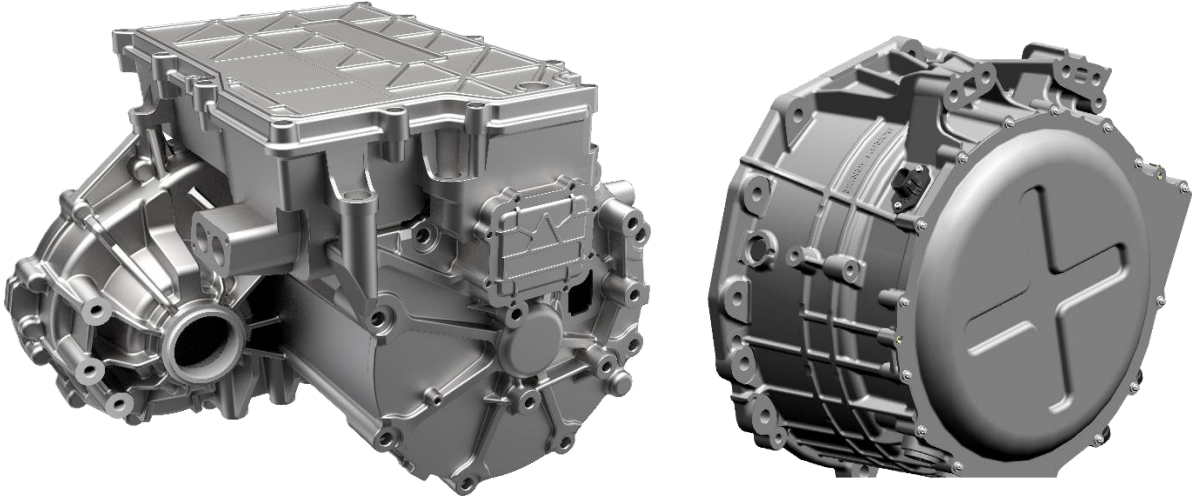

博格华纳获得一家北美知名汽车制造商的业务定点，将为其提供高性能、高效率的 800V 辅驱集成式电驱动模块（iDM），以及集成双逆变器的发电模块，该解决方案将应用于该客户一系列增程式电动卡车及大型 SUV 车型。

**前瞻性声明：**本新闻稿可能包含《1995 年美国私人证券诉讼改革法案》所界定的前瞻性声明，该等声明基于管理层当前的判断、预期、估计及预测。诸如“预期”“相信”“继续”“可能”“旨在”“影响”“估计”“评估”“预计”“预测”“目标”“指引”“计划”“潜在”“推进”“寻求”“应当”“目标”“当”“将”“将会”等类似表述及其变体，均用于识别此类前瞻性声明。

此外，本新闻稿中除历史事实以外的所有陈述，包括我们预计或预期未来将或可能发生的有关公司业务战略、业务目标、业务计划、未来成功预期及其他类似事项的陈述，均构成前瞻性声明。

所有前瞻性声明均基于公司结合过往经验、历史趋势认知、当前状况及未来预期发展所作出的假设与分析，以及公司在相关情况下认为适当的其他因素。前瞻性声明并不构成对未来业绩的保证，公司的实际结果可能与前瞻性声明中明示、预测或暗示的结果存在重大差异。

投资者不应过度依赖上述前瞻性声明，该等声明仅代表本新闻稿发布之日的情况。前瞻性声明受到诸多风险与不确定性因素的影响，其中许多因素难以预测且通常超出公司控制范围，可能导致实际结果与前瞻性声明中明示、预测或暗示的结果存在重大差异。

这些风险与不确定性包括但不限于：法律、监管及税收制度的变化；供应链中断对公司或客户的影响、原材料供应及价格波动，以及未能在与客户的商业谈判中实现相关成本的预期回收；来自现有及新进入竞争者（包括整车厂客户）的竞争压力；快速变化技术带来的挑战以及公司应对创新能力；电动车需求及公司电动车收入增长预测的不确定性；公司运营所在国家未来法律法规变化（包括税收及关税）；战争或其他地缘政治冲突导致的全球经济波动；识别并在可接受条件下完成并购交易的能力；未能及时实现并购预期效益的风险；公司于 2023 年将原燃油系统及售后业务分拆为独立上市公司的免税分拆未能实现预期效益的可能性；未能及时有效整合收购业务的风险；与收购业务相关的未知或无法估计负债风险；退出充电业务的影响；公司对汽车及卡车产量的依赖（该行业具有高度周期性且易受干扰）；对主要整车厂客户的依赖；整车厂客户未来罢工及其应对措施的影响；利率及外汇汇率波动；公司对信息系统的依赖；全球经济环境的不确定性；全球贸易政策（包括关税及出口限制）的不确定性及其对公司、客户、供应商及公司运

营所在经济体的影响；现有或未来法律诉讼或政府调查的结果，包括与各类索赔相关的诉讼；潜在未来收购或资产处置交易的影响；以及公司向美国证券交易委员会提交的报告中披露的其他风险，包括最近提交的 10-K 年度报告及/或 10-Q 季度报告中“风险因素”部分所述内容。

公司不承担更新或公开修订本新闻稿中任何前瞻性声明的义务，以反映公司预期、事件、条件、情况或相关假设的变化。

**公关联络人：**

孙树强

电话: 021-60833188

邮箱: [mediacontact.china@borgwarner.com](mailto:mediacontact.china@borgwarner.com)