

### 博格华纳赢得中国头部汽车制造商 七合一集成式电驱动模块订单

- 定制化七合一集成式电驱动模块助力客户迭代新一代混合动力技术
- 创新技术提升整车性能与驾驶效率
- 高度集成设计兼顾效率与成本优势

密歇根州奥本山, 2025 年 10 月 30 日 – 博格华纳成功赢得中国某头部汽车制造商的订单, 将为其混合动力 SUV 车型供应七合一集成式电驱动模块 (iDM)。该产品将多项功能集成于一体化紧凑单元中, 全面提升系统性能与驾驶效率。项目预计于 2026 年开始量产。

博格华纳动力驱动系统总裁兼总经理 Stefan Demmerle 博士表示: “凭借我们在零部件和系统层面的深厚积累, 我们能够为客户的混动应用开发高效且高度定制化的 iDM 架构。能够赢得客户信任, 并与这一重要合作伙伴携手推进混动技术升级, 我们深感自豪。”

这款七合一 iDM 将两台采用博格华纳专利高压发卡绕组技术的电机、一套集成车载充电器与 DCDC、整车控制器、电源分配单元、电池电压提升功能的双逆变器, 以及减速器总成高度集成于一个紧凑的单元中。模块具备良好的可扩展性和设计灵活性, 兼顾高集成度与高效率。其系统峰值功率可达 160 kW, 峰值工作电压为 450 V, 峰值驱动扭矩超过 3,400 Nm, 最高轮端转速可达 1,350 r/min。

博格华纳在电驱动领域已完成深度布局, 具备包括电机、电控、减速器在内的全栈自研能力, 能够为客户提供灵活且高度集成化的解决方案。依托稳定可靠的产品质量、雄厚的技术实力, 以及与客户的紧密合作, 博格华纳将持续为中国市场的技术升级注入坚实动力。

#### 关于博格华纳

130 多年来, 作为全球变革性的产品领导者, 博格华纳一直秉承推陈出新的精神, 不断将创新移动解决方案推向市场。以可持续性为重点, 我们致力于为所有人打造更洁净、更健康和更安全的未来。

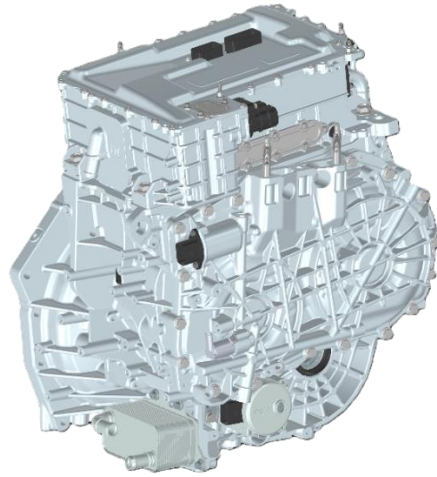

## 博格华纳赢得中国头部汽车制造商七合一集成式电驱动模块订单

**前瞻性声明：**本新闻稿可能包含符合1995年《私人证券诉讼改革法案》规定的前瞻性声明。这些声明基于管理层当前的判断、预期、估计和预测。诸如“预期”、“相信”、“持续”、“可能”、“设计”、“影响”、“估计”、“评估”、“期望”、“预测”、“目标”、“指引”、“举措”、“打算”、“或许”、“展望”、“计划”、“潜在”、“预测”、“项目”、“追求”、“寻求”、“应当”、“目标”、“何时”、“将”、“会”等词语及其类似表述，均用于标识此类前瞻性声明。此外，凡本新闻稿中包含或经引用提及的，除历史事实之外的所有陈述，包括但不限于我们预计或可能发生的与财务状况、业务战略及其实施举措有关的事项（包括运营调整、竞争优势、战略目标、业务拓展、运营增长、未来成功的预期等），均构成前瞻性声明。此外，某些会计估计（例如我们最近提交的年度报告 Form 10-K 中第7项“关键会计政策与估计”所描述者）亦具有前瞻性特征。

所有前瞻性声明均基于我们结合经验、对历史趋势的理解、当前环境的判断以及对未来发展情况的合理预期，同时也考虑了我们认为在当下情形下适用的其他因素。然而，前瞻性声明并不构成对公司业绩的保证，公司实际经营结果可能与前瞻性声明所表达、预测或暗示的结果存在重大差异。

请勿对这些前瞻性声明给予过度依赖，因为其仅反映本新闻稿发布之日的情况。前瞻性声明受到多种风险和不确定因素的影响，其中许多因素难以预判，且通常超出公司控制范围，可能导致实际结果与前瞻性声明所表达、预测或暗示的结果产生重大差异。相关风险和不确定因素包括但不限于：影响我们或客户的供应链中断、大宗商品的供应情况及价格波动，以及与客户商业谈判中未能实现预期成本回收；来自现有或新进入市场参与者（包括整车厂客户）的竞争压力；技术快速迭代（尤其是电动化相关技术）带来的挑战，以及我们响应和推动创新的能力；对新能源汽车市场需求及其营收增长的预判难度；我们业务所处国家未来税收、关税等政策法规的变化；战争或其他地缘政治冲突对全球经济的潜在影响；能否顺利识别并以合理条款完成收购交易；未能按计划实现收购效益的风险；我们于2023年将原燃油系统及售后市场业务免税分拆为独立上市公司的交易，可能无法达到预期结果；收购整合过程中的延迟或低效；并购标的中可能存在的未知或难以估量的潜在责任；我们高度依赖于周期性、易受扰动的汽车和商用车产量；我们对主要客户的集中依赖；未来可能发生的OEM客户罢工及其应对措施带来的影响；利率和外汇汇率的波动；对信息系统的依赖；全球经济的不确定性；全球贸易政策（如关税、出口限制等）变化的不确定性及其对公司、客户、供应商和运营所在市场的潜在影响；现有或未来法律程序，包括涉及索赔事项的诉讼或政府调查及相关法律风险的结果；未来潜在收购或资产剥离交易的可能影响；以及我们向美国证券交易委员会提交的文件（包括我们最新提交的 Form 10-K 年报和/或 Form 10-Q 季报中第1A项“风险因素”）中披露的其他风险内容。

我们不承担对本新闻稿中任何前瞻性声明进行更新，或因预期、事件、情况、环境或相关假设发生变化而公开发布修订版本的义务。

### 公关联络人：

孙树强

电话: 021-60833188

邮箱: [mediacontact.china@borgwarner.com](mailto:mediacontact.china@borgwarner.com)