

보그워너, 중국 주요 OEM 업체에 7-in-1 통합 드라이브 모듈 공급

- 고객 맞춤형 7-in-1 iDM, 차세대 하이브리드 기술 지원
- 혁신 기술로 차량 성능 및 주행 효율 향상
- 기술 통합을 통한 비용 절감 효과

2025년 12월 2일, 서울 – 글로벌 자동차 부품 선도기업 보그워너가 중국의 주요 OEM 업체와 7-in-1 통합 드라이브 모듈(iDM) 공급 계약을 체결했다. 고객의 하이브리드 SUV 전용으로 설계된 보그워너의 iDM은 하나의 콤팩트한 유닛 안에 다양한 기능을 통합해 시스템 전반의 성능과 효율을 향상시키며, 2026년부터 양산을 시작할 예정이다.

보그워너의 부사장이자 파워드라이브 시스템 부문 사장 겸 총괄 책임자인 스테판 데머레 박사(Dr. Stefan Demmerle)는 “보그워너의 부품 및 시스템 전문성을 바탕으로, 고객의 하이브리드 애플리케이션에 최적화된 고효율 맞춤형 iDM 아키텍처를 개발할 수 있는 이상적인 역량을 갖추고 있다”며 “해당 지역의 주요 제조사에 당사의 기술을 공급하게 되어 자랑스럽게 생각한다.”고 말했다.

보그워너의 7-in-1 iDM은 특허 기술인 고전압 헤어핀 와인딩 기술이 적용된 두 개의 전기모터, 온보드 충전기(OBC)가 통합된 듀얼 인버터, DC/DC 컨버터, 배터리 전압 부스트, 차량 제어 장치(VCU) 및 전력 분배 장치(PDU) 기능, 그리고 전자식 변속기까지 단일 콤팩트 유닛 안에 통합한 솔루션이다. 모듈의 각 구성 요소는 설계 유연성을 고려해 확장이 가능하며, 높은 수준의 통합성과 효율을 제공한다. 해당 시스템은 최대 160 kW(킬로와트)의 출력 요구 사항을 지원하며, 최고 작동 전압 450V, 최대 구동 토크 3,400 Nm(뉴턴미터) 이상, 최고 속도 1,350 r/min(분당 회전수)을 구현한다.

보그워너는 전기 구동 분야의 풍부한 전문성과 전기모터, 파워 일렉트로닉스, 기어박스를 아우르는 풀스택(Full-stack) 개발 역량을 바탕으로, 고객의 요구에 최적화된 유연하고 고도화된 통합 솔루션을 제공하고 있다. 또한 검증된 제품 품질과 강력한 기술력, OEM 파트너와의 긴밀한 협업을 기반으로 기술 고도화를 지속해 나가며, 중국 신에너지차 시장의 빠른 성장을 지원할 계획이다.

###

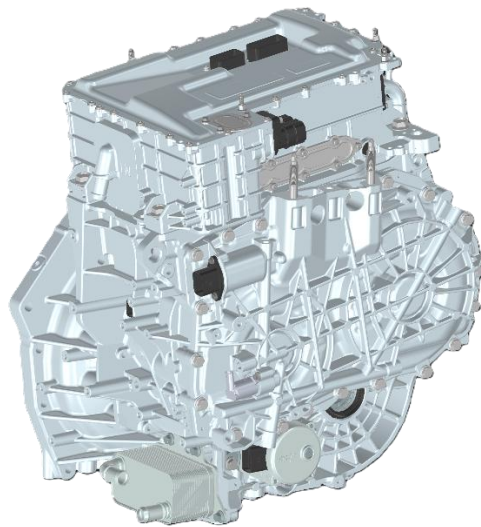

[사진자료] 보그워너, 중국 주요 완성차 OEM에 7-in-1 통합 드라이브 모듈 공급

[보그워너 소개]

보그워너는 130년 이상 성공적인 모빌리티 혁신을 시장에 선보인 혁신적인 글로벌 제품 리더로서 세계를 더 깨끗하고 건강하며 안전한 미래로 이끌어 나가기 위해 e-모빌리티로의 (eMobility) 전환을 선도하고 있다.

PR 담당자:

Morvyn Lipinski

전화번호: +49 6151-800-500-440

이메일: mediacontact.eu@borgwarner.com

진우식 상무 (K&Associates)

전화번호: +82 10-5307-6656

이메일: wsjin@knassociates.co.kr

Forward-Looking Statements: 본 보도자료에는 1995년 증권민사소송개혁법에 따른 경영진의 현재 전망, 기대, 추정, 예측을 기반으로 하는 미래 상황예측보고서가 포함되어 있습니다. "예상하다", "믿다", "계속하다", "할 수 있다", "설계하다", "효과", "추정하다", "평가하다", "기대하다", "예측하다", "목표", "지침", "이니셔티브", "의도하다", "~할 수도 있다", "전망", "계획하다", "잠재적", "고대상하다", "기획하다", "추구하다", "모색하다", "~해야 한다", "목표하다", "언제", "~할 것이다", "~할 수 있다"와 이를 변형한 표현과 이와 유사한 표현은 아래 내용을 특정하기 위한 목적으로 사용되었습니다. 또한 이 보도자료에 포함되거나 참조로서 첨부된 역사적 사실에 대한 진술을 제외한 모든 진술은 당사의 비즈니스 전략, 목표, 계획, 미래의 성공에 대한 언급 등과 관련하여 미래에 발생하거나 발생할 가능성이 있는 일에 대한 기대와 예상을 나타내는 미래 상황예측보고서에 해당합니다. 모든 내용은 당사의 과거 경험, 역사적 추세에 대한 당사의 인식을 비롯해 당사가 현 상황에서 적절하다고 생각하는 요인들에 기반하는 가정과 분석 결과에 근거를 둡니다. 미래 상황예측보고서는 향후 성과를 보장하지 않으며, 회사의 실제 성과는 미래 상황예측보고서에 명시, 예상, 암시한 것과 실질적으로 다를 수 있습니다.

본 미래 상황예측보고서는 해당 보도자료의 배포일 기준으로 한 것으로, 이에 지나치게 의존해서는 안 됩니다. 미래 상황예측보고서의 내용은 위험과 불확실성에 영향을 받으며 상당수는 예측하기 어렵고 당사의 통제권을 벗어나 있는 경우가 많습니다. 따라서 실제 성과의 경우, 미래 상황예측보고서에서 명시, 예상, 암시한 것과 실질적으로 다를 수 있습니다. 이러한 위험과 불확실성은 다음과 같습니다. 진화하는 법적, 규제 및 세제 환경, 당사를 포함한 주문자 상표 부착 생산업체(OEM) 고객과 그 공급업체에 영향을 미치는 현재의 반도체 칩 부족 상황과 같이 당사 또는 당사 고객에게 영향을 미치는 공급 차질, 상품 가용성 및 가격, 이러한 비용과 관련하여 고객과의 상업적 협상에서 예상 수준의 회수 가능성을 달성하지 못할 수 있습니다; OEM 고객을 포함한 기존 및 신규 경쟁업체의 경쟁적 도전, 급변하는 기술과 관련된 도전과 이에 대응하는 당사의 혁신 능력, 전기 자동차 수요 및 당사의 전기 자동차 매출 성장 예측의 어려움, 우크라이나 및 중동 전쟁을 포함한 전쟁으로 인한 세계 경제의 혼란; 인수 대상을 파악하고 수용 가능한 조건으로 인수를 완료할 수 있는 능력, 인수에 따른 기대 이익을 적시에 실현하지 못할 가능성, 최근 완료된 연료 시스템 및 애프터마켓 부문을 별도의 상장회사로 면세 분사한 것이 의도한 이익을 달성하지 못할 가능성, 인수한 사업을 신속하고 효과적으로 통합하지 못할 가능성, 인수한 사업과 관련하여 알려지지 않았거나 추정할 수 없는 부채의 잠재력, 차징 사업 철수에 따른 영향, 매우 주기적이고 중단될 수 있는 자동차 및 트럭 생산에 의존하는 당사의 의존도, 인수한 사업과 관련된 잠재적 부채의 가능성; 주요 OEM 고객에 대한 당사의 의존도, 일부 OEM 고객과 관련된 최근 및 향후 파업의 범위, 기간, 영향과 이에 대한 해당 OEM 고객의 조치, 이자율 및 외화 환율의 변동, 정보 시스템에 대한 당사의 의존도, 글로벌 경제 환경의 불확실성, 관세 및 수출 제한을 포함한 글로벌 무역 정책의 불확실성과 이에 따른 당사, 고객 및 공급업체, 그리고 당사가 운영하는 국가 경제에 미치는 영향, 다양한 청구와 관련된 소송을 포함한 기존 또는 향후 법적 소송의 결과 또는 관련 소송을 포함한 정부 조사의 결과; 당사가 사업을 영위하는 국가의 세금 및 관세를 포함한 법률 및 규정의 향후 변화, 향후 잠재적인 인수 또는 처분 거래로 인한 영향, 가장 최근에 제출한 양식 10-K 및/또는 양식 10-Q 분기 보고서의 항목 1A, '위험 요인' 등 당사가 증권거래위원회에 제출하는 보고서에 언급된 기타 위험 등이 포함됩니다. 당사는 이 보도자료의 미래 상황예측보고서에 대한 기대치의 변화 또는 진술의 기초가 되는 사건, 조건, 상황 또는 가정의 변화를 반영하기 위해 이를 업데이트하거나 수정하여 공개적으로 발표할 의무를 지지 않습니다.